

2024臺灣淡水盃足球錦標賽

【U18歲組】比賽地點：淡江中學

一、預賽

預賽採循環賽方式進行，勝一場得3分，敗一場得0分，和局各得1分；循環賽不加時比賽，為提供循環賽後，如兩隊積分相同時，便於判定何者為勝方起見，於和局後立即比踢罰球點球，兩隊各派球員一名比踢罰球點球，贏者為獲勝，若平手再各派球員比踢罰球點球，直到分出勝負為止。

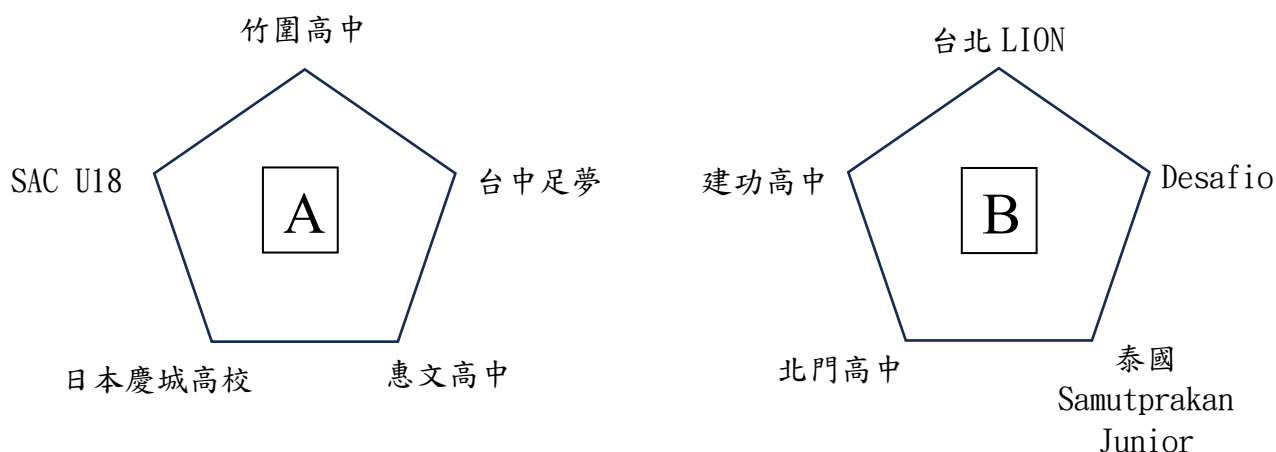

二、決賽

冠軍賽為兩組排名第一對戰，季軍賽為兩組排名第二對戰，以此類推。

如兩隊平手時，除了冠軍賽及季軍賽平手時需進行上下半場各延長五分鐘外，其餘便於判定何者為勝方起見，於和局後立即比踢罰球點球，兩隊各派球員五名比踢罰球點球，贏者為獲勝，

	冠軍賽	
A1	—————	B1
	季軍賽	
A2	—————	B2
	排名賽	
A3	—————	B3
	排名賽	
A4	—————	B4
	排名賽	
A5	—————	B5

【U18歲組】賽程表

場次	日期	時間	比賽球隊	場地	成績	備註
1	8/1	0910	日本慶城 vs 惠文高中	淡江中學		
2		1020	Lion vs 建功高中	淡江中學		
3		1130	北門高中 vs 泰國 Samutprakan Junior	淡江中學		
4		1240	竹圍高中 vs 台中足夢	淡江中學		
5		1350	SAC U18 vs 日本慶城	淡江中學		
6		1500	Lion vs Desafio	淡江中學		
7	8/2	0910	建功高中 vs 北門高中	淡江中學		
8		1020	台中足夢 vs 惠文高中	淡江中學		
9		1130	竹圍高中 vs 日本慶城	淡江中學		
10		1240	Desafio vs 泰國 Samutprakan Junior	淡江中學		
11		1350	LION vs 北門高中	淡江中學		
12		1500	SAC U18 vs 台中足夢	淡江中學		
8/2(五) 16:50 開幕典禮(淡水商工)						
13	8/3	0800	竹圍高中 vs 惠文高中	淡江中學		
14		0910	建功高中 vs Desafio	淡江中學		
15		1020	LION vs 泰國 Samutprakan Junior	淡江中學		
16		1130	日本慶城 vs 台中足夢	淡江中學		
17		1240	SAC U18 vs 惠文高中	淡江中學		
18		1350	北門高中 vs Desafio	淡江中學		
19		1500	建功高中 vs 泰國 Samutprakan Junior	淡江中學		
20		1650	竹圍高中 vs SAC U18	淡江中學		
21	8/4	1020	A5 vs B5	淡江中學		
22		1140	A4 vs B4	淡江中學		
23		1300	A3 vs B3	淡江中學		
24		1420	A2 vs B2	淡江中學		
25		1540	A1 vs B1	淡江中學		

2024臺灣淡水盃足球錦標賽

【U16歲組】比賽地點：真理大學操場

一、預賽

預賽採循環賽方式進行，勝一場得3分，敗一場得0分，和局各得1分；循環賽不加時比賽，為提供循環賽後，如兩隊積分相同時，便於判定何者為勝方起見，於和局後立即比踢罰球點球，兩隊各派球員一名比踢罰球點球，贏者為獲勝，若平手再各派球員比踢罰球點球，直到分出勝負為止。

循環賽積分排名第一者打盃賽，循環賽積分排名第二者打盤賽，循環賽積分排名第三、四者打碟賽。

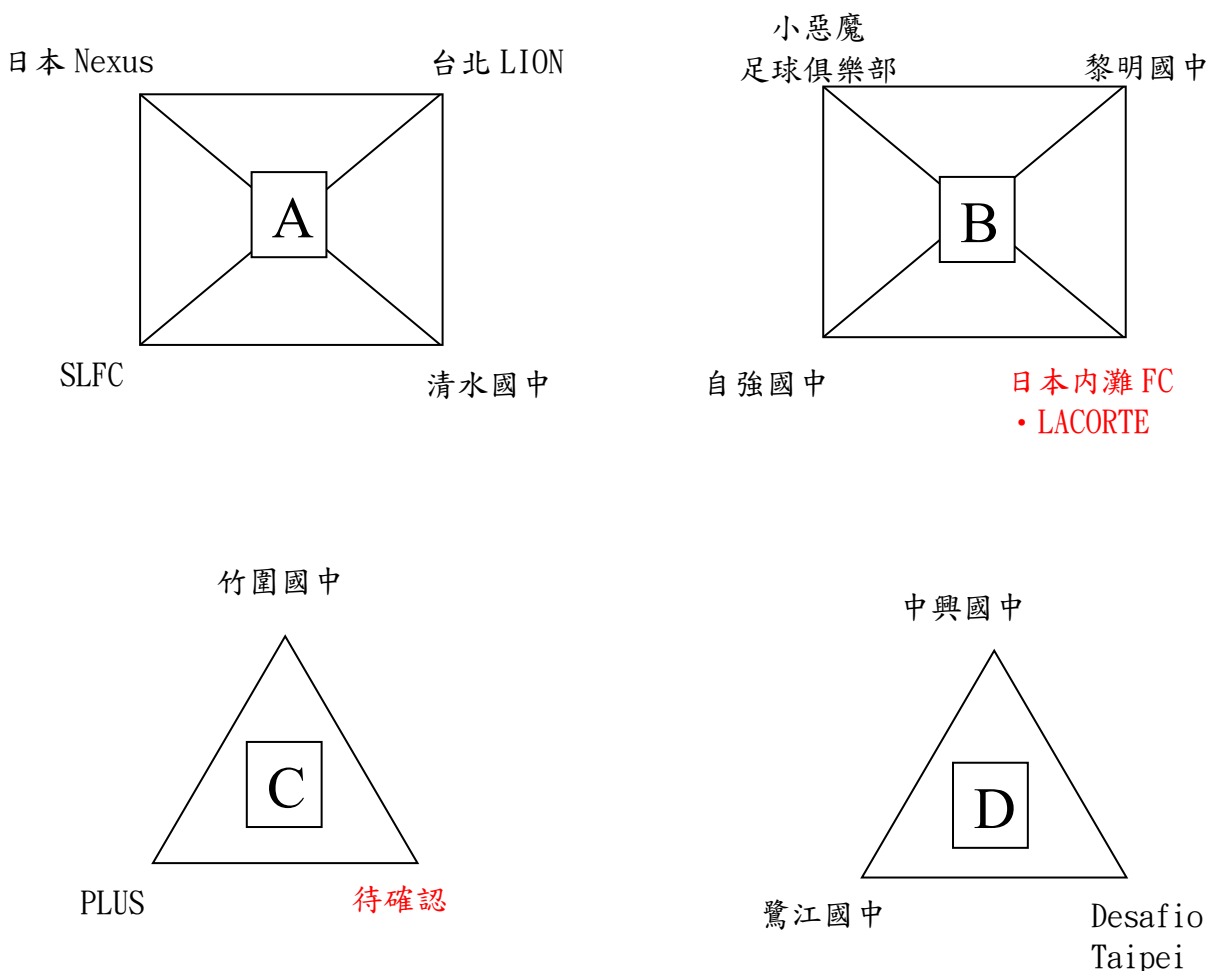

二、決賽

預賽積分排名第一者打盃賽，預賽積分排名第二者打盤賽，預賽積分排名第三四者打碟賽。和局後立即比踢罰球點球，兩隊各派球員五名比踢罰球點球，贏者為獲勝，若平手再各派球員比踢罰球點球，直到分出勝負為止。

【盃賽】

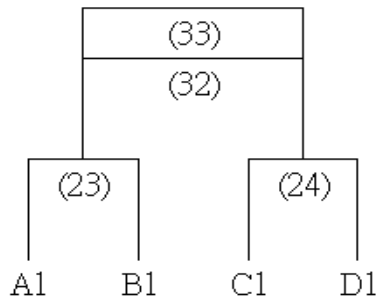

【盤賽】

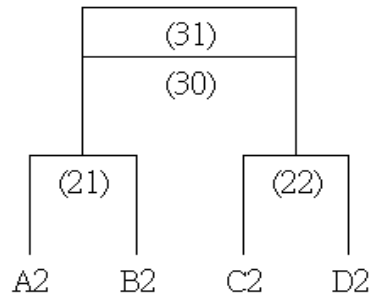

【碟賽】

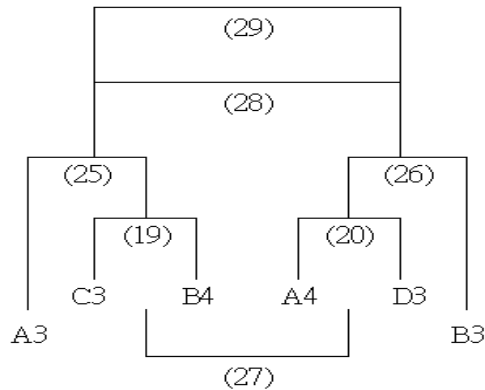

【U16歲組】賽程表

場次	日期	時間	比賽球隊	場地	成績	備註
1	8/1	0800	日本 Nexus vs SLFC	真理操場		
2		0900	清水國中 vs 台北 LION	真理操場		
3		1000	小惡魔 vs 自強國中	真理操場		
4		1100	日本內灘 FC・LACORTE vs 黎明國中	真理操場		
5		1200	竹圍國中 vs PLUS	真理操場		
6		1300	中興國中 vs 鷺江國中	真理操場		
7		1400	日本 Nexus vs 台北 LION	真理操場		
8		1500	SLFC vs 清水國中	真理操場		
9		1600	小惡魔 vs 黎明國中	真理操場		
10		1700	自強國中 vs 日本內灘 FC・LACORTE	真理操場		
場次	日期	時間	比賽球隊	場地	成績	備註

11	8/2	0800	竹圍國中 vs 待確認	真理操場		
12		0900	中興國中 vs Desafio Taipei	真理操場		
13		1000	日本 Nexus vs 清水國中	真理操場		
14		1100	SLFC vs 台北 LION	真理操場		
15		1200	小惡魔 vs 日本內灘 FC・LACORTE	真理操場		
16		1300	自強國中 vs 黎明國中	真理操場		
17		1400	PLUS vs 待確認	真理操場		
18		1500	鷺江國中 vs Desafio Taipei	真理操場		
8/2(五) 16:50 開幕典禮(淡水商工)						
19	8/3	0800	C3 vs B4	真理操場		
20		0900	A4 vs D3	真理操場		
21		1000	A2 vs B2	真理操場		
22		1100	C2 vs D2	真理操場		
23		1200	A1 vs B1	真理操場		
24		1300	C1 vs D1	真理操場		
25		1500	A3 vs 19W	真理操場		
26		1600	B3 vs 20W	真理操場		
27	8/4	0900	19L vs 20L	真理操場		碟5、6名
28		1000	25L vs 26L	真理操場		碟3、4名
29		1100	25W vs 26W	真理操場		碟1、2名
30		1200	21L vs 22L	真理操場		盤3、4名
31		1300	21W vs 22W	真理操場		盤1、2名
32		1400	23L vs 24L	真理操場		盃3、4名
33		1500	23W vs 24W	真理操場		盃1、2名

2024臺灣淡水盃足球錦標賽

【GU16歲組】比賽地點：真理大學體育館

一、預賽

預賽採循環賽方式進行，勝一場得3分，敗一場得0分，和局各得1分；循環賽不加時比賽，為提供循環賽後，如兩隊積分相同時，便於判定何者為勝方起見，於和局後立即比踢罰球點球，兩隊各派球員一名比踢罰球點球，贏者為獲勝，若平手再各派球員比踢罰球點球，直到分出勝負為止。循環賽積分排名前二者打盃賽，積分排名三四者打盤賽。

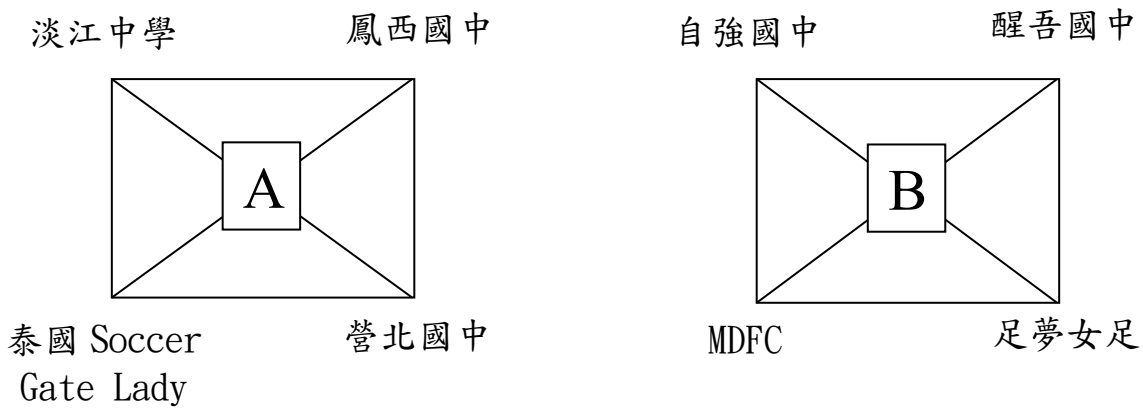

二、決賽

預賽分組前二名進入盃賽，和局後立即比踢罰球點球，兩隊各派球員五名比踢罰球點球，贏者為獲勝，若平手再各派球員比踢罰球點球，直到分出勝負為止。

預賽分組後兩名進入盤賽，和局後立即比踢罰球點球，兩隊各派球員五名比踢罰球點球，贏者為獲勝，若平手再各派球員比踢罰球點球，直到分出勝負為止。

【盃賽】

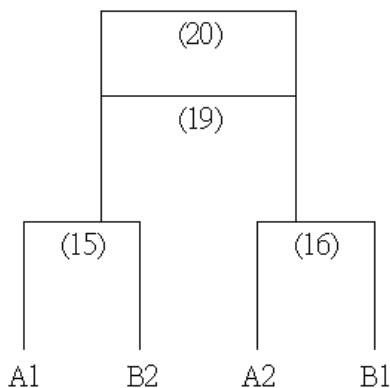

【盤賽】

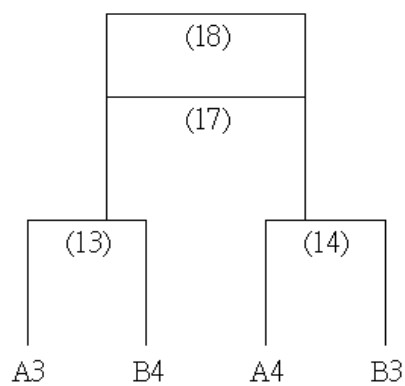

【GU16歲組】賽程表

場次	日期	時間	比賽球隊	場地	成績	備註
1	8/1	0900	淡江中學 vs 泰國 Soccer Gate Lady	真理體育館		
2		1000	營北國中 vs 鳳西國中	真理體育館		
3		1100	自強國中 vs MDFC	真理體育館		
4		1200	足夢女足 vs 醒吾國中	真理體育館		
5	8/2	0900	淡江中學 vs 鳳西國中	真理體育館		
6		1000	泰國 Soccer Gate Lady vs 營北國中	真理體育館		
7		1100	自強國中 vs 醒吾國中	真理體育館		
8		1200	MDFC vs 足夢女足	真理體育館		
8/2(五) 16:50 開幕典禮(淡水商工)						
9	8/3	0900	淡江中學 vs 營北國中	真理體育館		
10		1000	泰國 Soccer Gate Lady vs 鳳西國中	真理體育館		
11		1100	自強國中 vs 足夢女足	真理體育館		
12		1200	MDFC vs 醒吾國中	真理體育館		
13	8/4	0800	A3 vs B4	真理體育館		
14		0900	A4 vs B3	真理體育館		
15		1000	A1 vs B2	真理體育館		
16		1100	B1 vs A2	真理體育館		
17		1300	13L vs 14L	真理體育館		
18		1400	13W vs 14W	真理體育館		
19		1500	15L vs 16L	真理體育館		
20		1600	15W vs 16W	真理體育館		

2024臺灣淡水盃足球錦標賽

【GU12歲組】比賽地點：淡水商工操場

一、預賽

預賽採循環賽方式進行，勝一場得3分，敗一場得0分，和局各得1分；循環賽不加時比賽，為提供循環賽後，如兩隊積分相同時，便於判定何者為勝方起見，於和局後立即比踢罰球點球，兩隊各派球員一名比踢罰球點球，贏者為獲勝，若平手再各派球員比踢罰球點球，直到分出勝負為止。循環賽積分排名前二者打盃賽，積分排名三四者打盤賽。

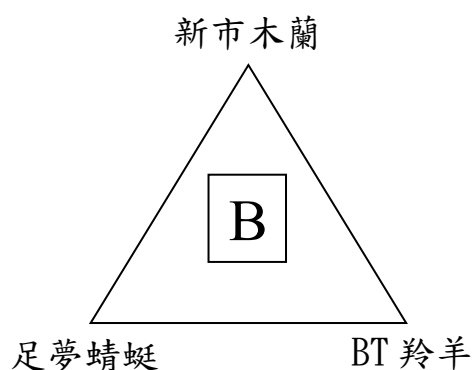
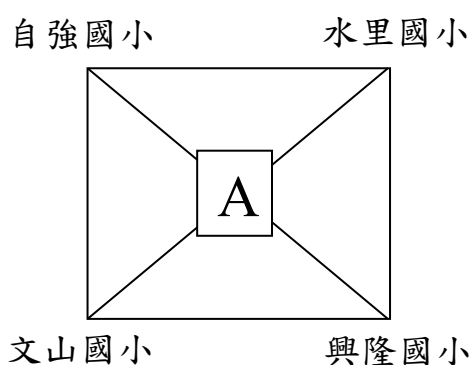

二、決賽

預賽分組前二名進入盃賽，和局後立即比踢罰球點球，兩隊各派球員五名比踢罰球點球，贏者為獲勝，若平手再各派球員比踢罰球點球，直到分出勝負為止。

預賽A組後兩名及B組第三名進入盤賽，採循環賽方式進行，勝一場得3分，敗一場得0分，和局各得1分循環賽不加時比賽，為提供循環賽後，如兩隊積分相同時，便於判定何者為勝方起見，於和局後立即比踢罰球點球，兩隊各派球員一名比踢罰球點球，贏者為獲勝，若平手再各派球員比踢罰球點球，直到分出勝負為止。

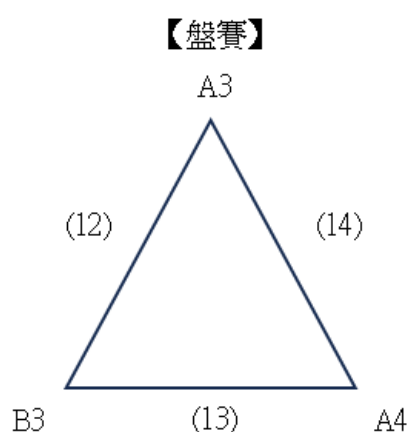
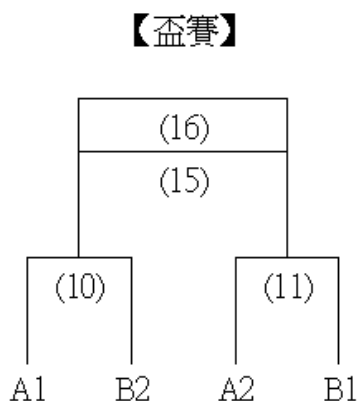

【GU12歲組】賽程表

場次	日期	時間	比賽球隊	場地	成績	備註
1	8/1	1200	自強國小 vs 文山國小	甲		
2		1200	水里國小 vs 興隆國小	乙		
3		1230	新市木蘭 vs 足夢蜻蜓	甲		
4		1700	自強國小 vs 水里國小	甲		
5		1700	文山國小 vs 興隆國小	乙		
6		1730	足夢蜻蜓 vs BT 羚羊	甲		
7	8/2	1600	自強國小 vs 興隆國小	甲		
8		1600	文山國小 vs 水里國小	乙		
8/2(五) 16:50 開幕典禮(淡水商工)						
9	8/3	1230	新市木蘭 vs BT 羚羊	甲		
10		1700	A1 vs B2	甲		
11		1700	A2 vs B1	乙		
12		1730	A3 vs B3	甲		
13	8/4	0900	B3 VS A4	甲		
14		1200	A3 vs A4	甲		
15		1230	10L vs 11L	乙		
16		1230	10W vs 11W	甲		

2024臺灣淡水盃足球錦標賽

【U12歲組】比賽地點：淡水商工操場

一、預賽

預賽採循環賽方式進行，勝一場得3分，敗一場得0分，和局各得1分；循環賽不加時比賽，為提供循環賽後，如兩隊積分相同時，便於判定何者為勝方起見，於和局後立即比踢罰球點球，兩隊各派球員一名比踢罰球點球，贏者為獲勝，若平手再各派球員比踢罰球點球，直到分出勝負為止。

循環賽積分排名第一者打盃賽，循環賽積分排名第二者打盤賽，
循環賽積分排名第三者打碟賽，循環賽積分排名第四者打碗賽，
循環賽積分排名第五者打盾賽。

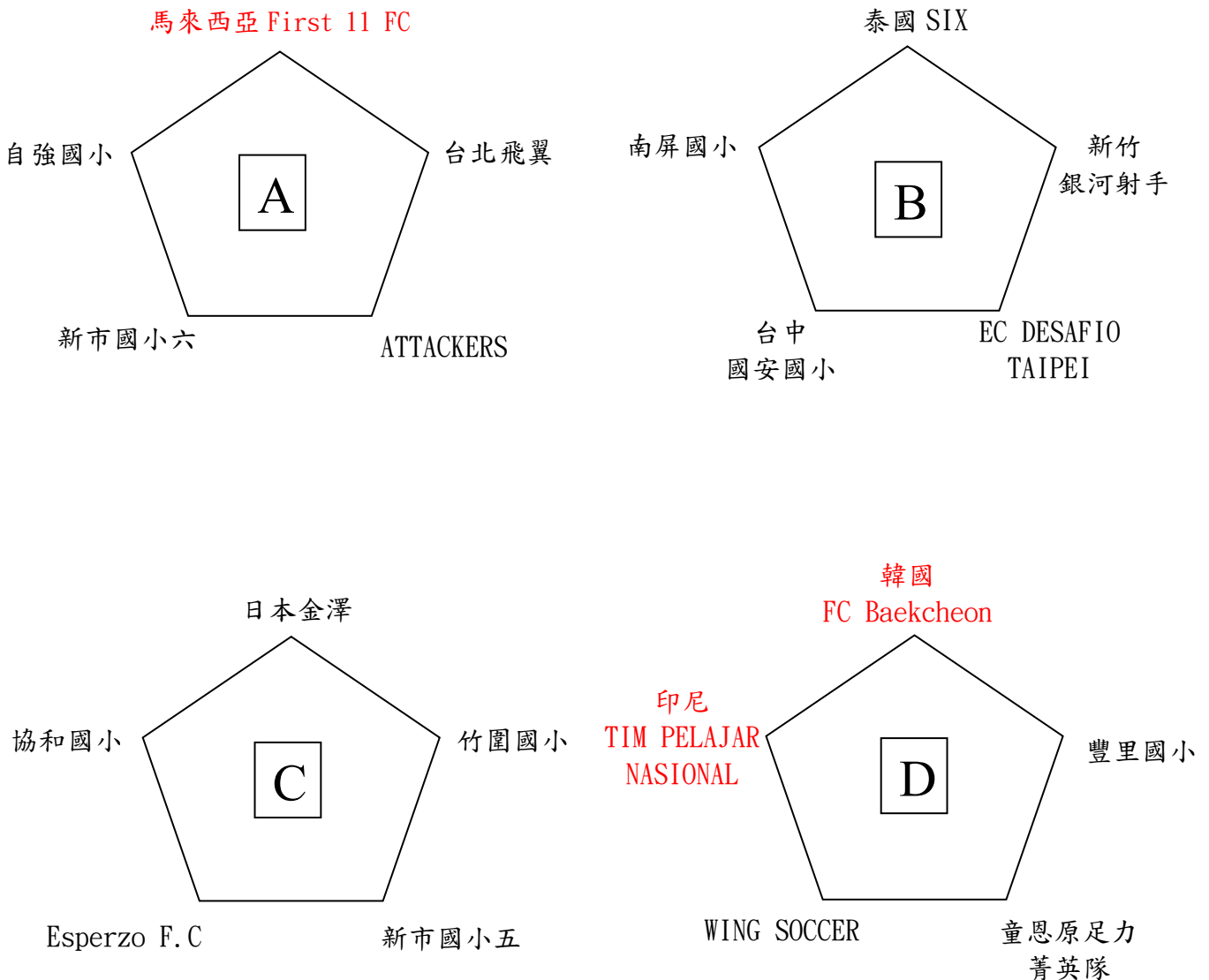

二、決賽

如兩隊平手時，於判定何者為勝方起見，於和局後立即比踢罰球點球，兩隊各派球員五名比踢罰球點球，贏者為獲勝，

【盃賽】

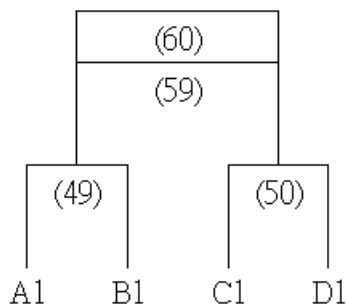

【盤賽】

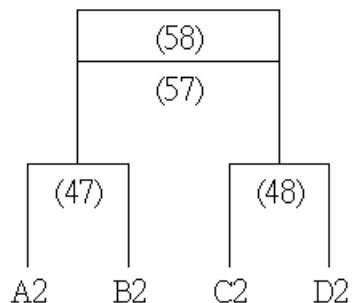

【碟賽】

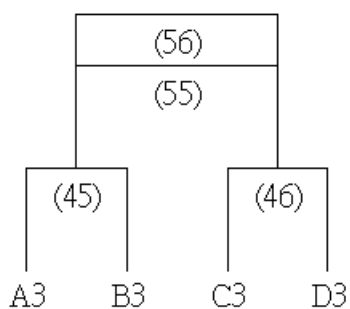

【碗賽】

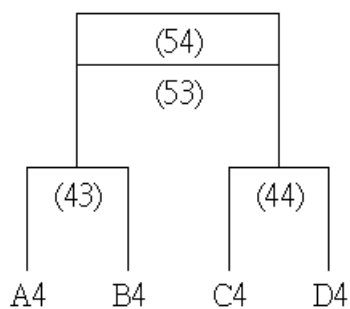

【盾賽】

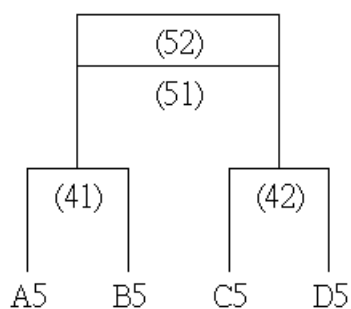

【U12歲組】賽程表

場次	日期	時間	比賽球隊	場地	成績	備註
1	8/1	0800	馬來西亞 First 11 FC vs 自強國小	淡商甲		
2		0830	新市國小六 vs 台北飛翼	淡商甲		
3		0900	泰國 SIX vs 南屏國小	淡商甲		
4		0930	國安國小 vs 新竹銀河射手	淡商甲		
5		1000	日本金澤 vs 協和國小	淡商甲		
6		1030	Esperzo F.C vs 竹圍國小	淡商甲		
7		1100	韓國 FC Baekcheon vs 印尼 TIM PELAJAR NASIONAL	淡商甲		
8		1130	WING SOCCER vs 豐里國小	淡商甲		
9		1300	馬來西亞 First 11 FC vs 台北飛翼	淡商甲		
10		1330	自強國小 vs ATTACKERS	淡商甲		
11		1400	泰國 SIX vs 新竹銀河射手	淡商甲		
12		1430	南屏國小 vs EC DESAFIO TAIPEI	淡商甲		
13		1500	日本金澤 vs 竹圍國小	淡商甲		
14		1530	協和國小 vs 新市國小五	淡商甲		
15		1600	韓國 FC Baekcheon vs 豐里國小	淡商甲		
16		1630	印尼 TIM PELAJAR NASIONAL vs 童恩原足力	淡商甲		
17	8/2	0800	馬來西亞 First 11 FC vs 新市國小六	淡商甲		
18		0830	ATTACKERS vs 台北飛翼	淡商甲		
19		0900	泰國 SIX vs 國安國小	淡商甲		
20		0930	EC DESAFIO TAIPEI vs 新竹銀河射手	淡商甲		
21		1000	日本金澤 vs Esperzo F.C	淡商甲		
22		1030	新市國小五 vs 竹圍國小	淡商甲		
23		1100	韓國 FC Baekcheon vs WING SOCCER	淡商甲		
24		1130	童恩原足力 vs 豐里國小	淡商甲		
25		1200	自強國小 vs 台北飛翼	淡商甲		
26		1230	新市國小六 vs ATTACKERS	淡商甲		
27		1300	南屏國小 vs 新竹銀河射手	淡商甲		
28		1330	國安國小 vs EC DESAFIO TAIPEI	淡商甲		
29		1400	協和國小 vs 竹圍國小	淡商甲		
30		1430	Esperzo F.C vs 新市國小五	淡商甲		
31		1500	印尼 TIM PELAJAR NASIONAL vs 豐里國小	淡商甲		
32		1530	WING SOCCER vs 童恩原足力	淡商甲		

8/2(五) 16:50 開幕典禮(淡水商工)

場次	日期	時間	比賽球隊	場地	成績	備註	
33	8/3	0800	自強國小 vs 新市國小	淡商甲			
34		0830	馬來西亞 First 11 FC vs ATTACKERS	淡商甲			
35		0900	南屏國小 vs 國安國小	淡商甲			
36		0930	泰國 SIX vs EC DESAFIO TAIPEI	淡商甲			
37		1000	協和國小 vs Esperzo F.C	淡商甲			
38		1030	日本金澤 vs 新市國小五	淡商甲			
39		1100	印尼 TIM PELAJAR NASIONAL vs WING SOCCER	淡商甲			
40		1130	韓國 FC Baekcheon vs 童恩原足力	淡商甲			
41		1300	A5 vs B5	淡商甲			
42		1330	C5 vs D5	淡商甲			
43		1400	A4 vs B4	淡商甲			
44		1430	C4 vs D4	淡商甲			
45		1500	A3 vs B3	淡商甲			
46		1530	C3 vs D3	淡商甲			
47		1600	A2 vs B2	淡商甲			
48		1630	C2 vs D2	淡商甲			
49		8/4	0800	A1 vs B1	淡商甲		
50			0830	C1 vs D1	淡商甲		
51	0930		41L vs 42L	淡商甲		盾3、4名	
52	1000		41W vs 42W	淡商甲		盾1、2名	
53	1030		43L vs 44L	淡商甲		碗3、4名	
54	1100		43W vs 44W	淡商甲		碗1、2名	
55	1300		45L vs 46L	淡商甲		碟3、4名	
56	1330		45W vs 46W	淡商甲		碟1、2名	
57	1400		47L vs 48L	淡商甲		盤3、4名	
58	1430		47W vs 48W	淡商甲		盤1、2名	
59	1500		49L vs 50L	淡商甲		盃3、4名	
60	1530		49W vs 50W	淡商甲		盃1、2名	

2024臺灣淡水盃足球錦標賽

【U10歲組】比賽地點：淡水商工操場

一、預賽

預賽採循環賽方式進行，勝一場得3分，敗一場得0分，和局各得1分；循環賽不加時比賽，為提供循環賽後，如兩隊積分相同時，便於判定何者為勝方起見，於和局後立即比踢罰球點球，兩隊各派球員一名比踢罰球點球，贏者為獲勝，若平手再各派球員比踢罰球點球，直到分出勝負為止。

循環賽積分排名第一者打盃賽，循環賽積分排名第二者打盤賽，
循環賽積分排名第三者打碟賽，循環賽積分排名第四者打碗賽，
循環賽積分排名第五者打盾賽。

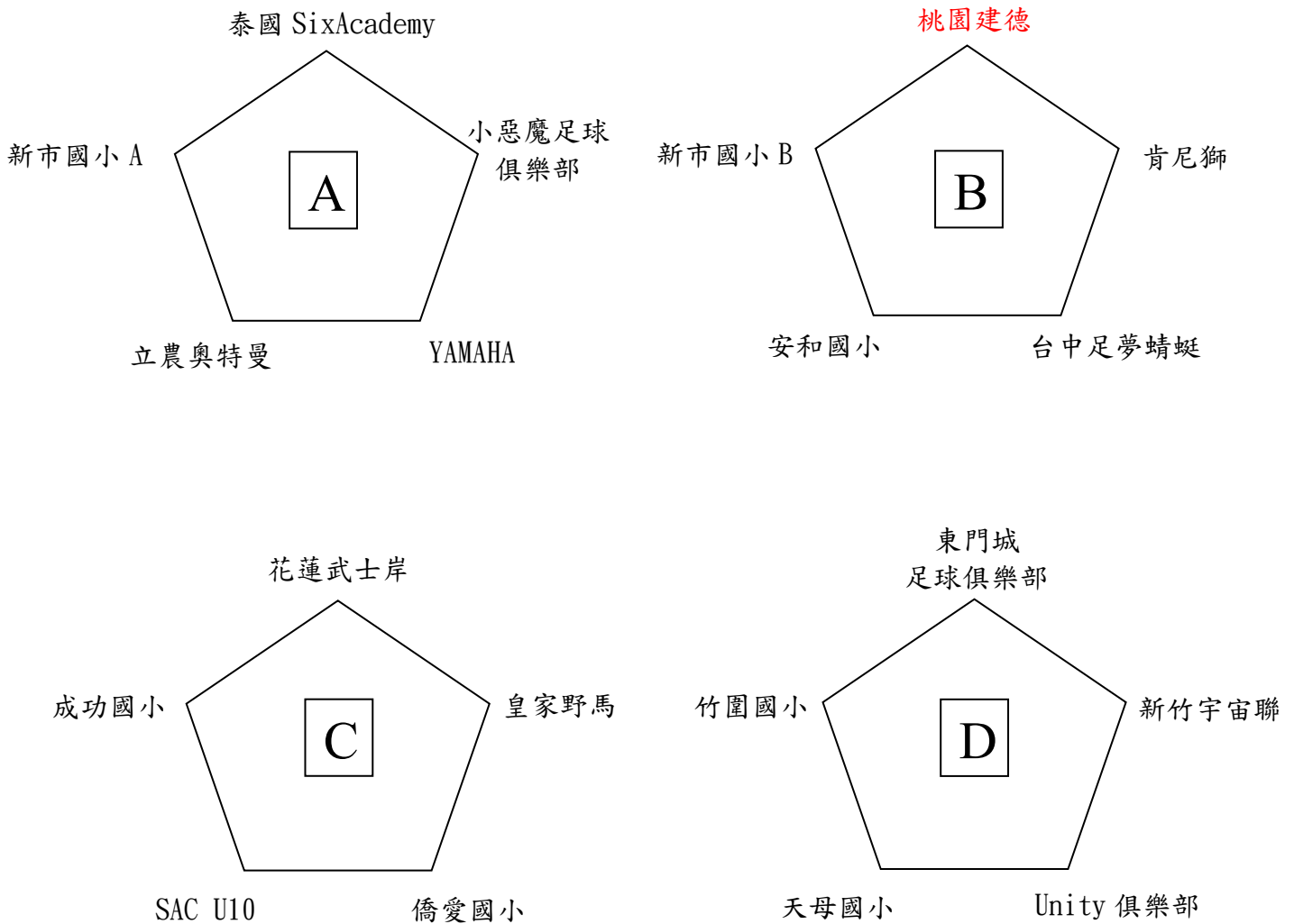

二、決賽

如兩隊平手時，於判定何者為勝方起見，於和局後立即比踢罰球點球，兩隊各派球員五名比踢罰球點球，贏者為獲勝。

【盃賽】

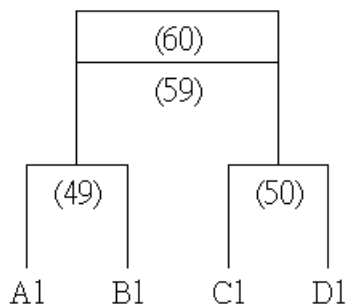

【盤賽】

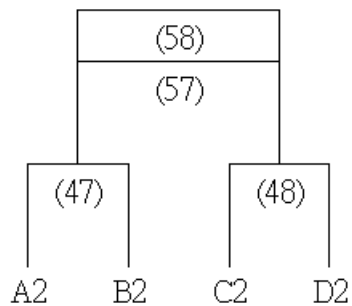

【碟賽】

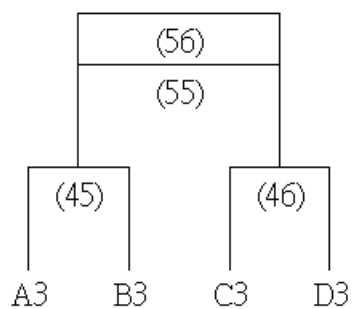

【碗賽】

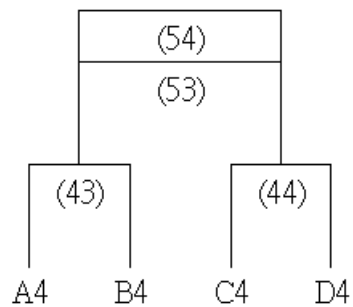

【盾賽】

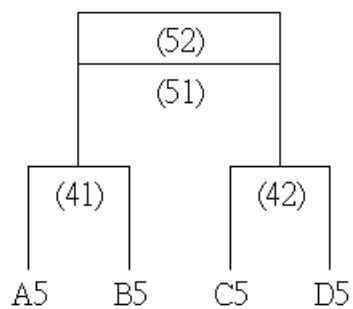

【U10歲組】賽程表

場次	日期	時間	比賽球隊	場地	成績	備註
1	8/1	0800	泰國 SixAcademy VS 新市國小 A	淡商乙		
2		0830	立農奧特曼 VS 小惡魔足球俱樂部	淡商乙		
3		0900	桃園建德 VS 新市國小 B	淡商乙		
4		0930	安和國小 VS 肯尼獅	淡商乙		
5		1000	天母國小 VS 新竹宇宙聯	淡商乙		
6		1030	SAC U10 VS 皇家野馬	淡商乙		
7		1100	東門城 VS 竹圍國小	淡商乙		
8		1130	花蓮武士岸 VS 成功國小	淡商乙		
9		1300	泰國 SixAcademy VS 小惡魔足球俱樂部	淡商乙		
10		1330	新市國小 A VS YAMAHA	淡商乙		
11		1400	桃園建德 VS 肯尼獅	淡商乙		
12		1430	新市國小 B VS 台中足夢蜻蜓	淡商乙		
13		1500	花蓮武士岸 VS 皇家野馬	淡商乙		
14		1530	成功國小 VS 僑愛國小	淡商乙		
15		1600	東門城 VS 新竹宇宙聯	淡商乙		
16		1630	竹圍國小 VS Unity	淡商乙		
17	8/2	0800	泰國 SixAcademy VS 立農奧特曼	淡商乙		
18		0830	YAMAHA VS 小惡魔足球俱樂部	淡商乙		
19		0900	桃園建德 VS 安和國小	淡商乙		
20		0930	台中足夢蜻蜓 VS 肯尼獅	淡商乙		
21		1000	花蓮武士岸 VS SAC U10	淡商乙		
22		1030	僑愛國小 VS 皇家野馬	淡商乙		
23		1100	東門城 VS 天母國小	淡商乙		
24		1130	Unity VS 新竹宇宙聯	淡商乙		
25		1200	新市國小 A VS 小惡魔足球俱樂部	淡商乙		
26		1230	立農奧特曼 VS YAMAHA	淡商乙		
27		1300	新市國小 B VS 肯尼獅	淡商乙		
28		1330	安和國小 VS 台中足夢蜻蜓	淡商乙		
29		1400	成功國小 VS 皇家野馬	淡商乙		
30		1430	SAC U10 VS 僑愛國小	淡商乙		
31		1500	竹圍國小 VS 新竹宇宙聯	淡商乙		
32		1530	天母國小 VS Unity	淡商乙		

8/2(五) 16:50 開幕典禮(淡水商工)

場次	日期	時間	比賽球隊	場地	成績	備註	
33	8/3	0800	新市國小 A vs 立農奧特曼	淡商乙			
34		0830	泰國 SixAcademy vs YAMAHA	淡商乙			
35		0900	新市國小 B vs 安和國小	淡商乙			
36		0930	桃園建德 vs 台中足夢蜻蜓	淡商乙			
37		1000	成功國小 vs SAC U10	淡商乙			
38		1030	花蓮武士岸 vs 僑愛國小	淡商乙			
39		1100	竹圍國小 vs 天母國小	淡商乙			
40		1130	東門城 vs Unity	淡商乙			
41		1300	A5 vs B5	淡商乙			
42		1330	C5 vs D5	淡商乙			
43		1400	A4 vs B4	淡商乙			
44		1430	C4 vs D4	淡商乙			
45		1500	A3 vs B3	淡商乙			
46		1530	C3 vs D3	淡商乙			
47		1600	A2 vs B2	淡商乙			
48		1630	C2 vs D2	淡商乙			
49		8/4	0800	A1 vs B1	淡商乙		
50			0830	C1 vs D1	淡商乙		
51	0930		41L vs 42L	淡商乙		盾3、4名	
52	1000		41W vs 42W	淡商乙		盾1、2名	
53	1030		43L vs 44L	淡商乙		碗3、4名	
54	1100		43W vs 44W	淡商乙		碗1、2名	
55	1300		45L vs 46L	淡商乙		碟3、4名	
56	1330		45W vs 46W	淡商乙		碟1、2名	
57	1400		47L vs 48L	淡商乙		盤3、4名	
58	1430		47W vs 48W	淡商乙		盤1、2名	
59	1500		49L vs 50L	淡商乙		盃3、4名	
60	1530		49W vs 50W	淡商乙		盃1、2名	

2024臺灣淡水盃足球錦標賽

【U8歲組】比賽地點：淡水商工操場

一、預賽

預賽採循環賽方式進行，勝一場得3分，敗一場得0分，和局各得1分；循環賽不加時比賽，為提供循環賽後，如兩隊積分相同時，便於判定何者為勝方起見，於和局後立即比踢罰球點球，兩隊各派球員一名比踢罰球點球，贏者為獲勝，若平手再各派球員比踢罰球點球，直到分出勝負為止。

循環賽積分排名第一者打盃賽，循環賽積分排名第二者打盤賽，循環賽積分排名第三者打碟賽，循環賽積分排名第四者打碗賽，循環賽積分排名第五者打盾賽，循環賽積分排名第六者打星賽。

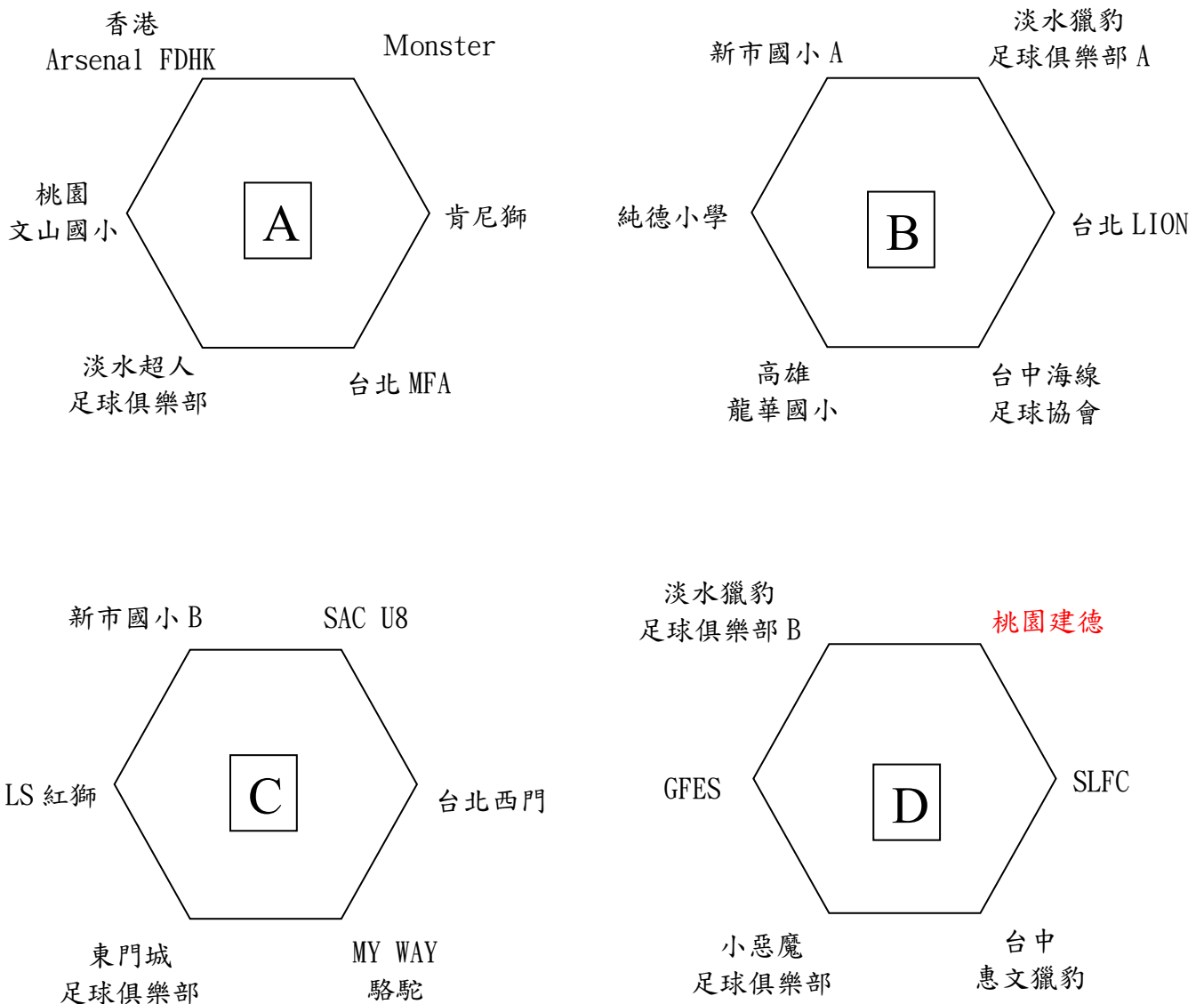

二、決賽

如兩隊平手時，於判定何者為勝方起見，於和局後立即比踢罰球點球，兩隊各派球員五名比踢罰球點球，贏者為獲勝，

【盃賽】

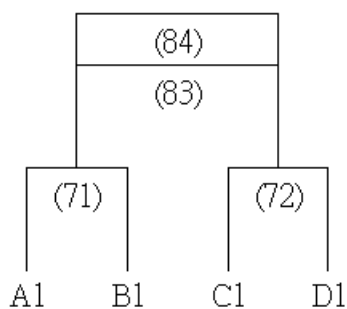

【盤賽】

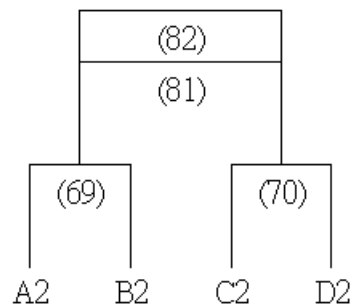

【碟賽】

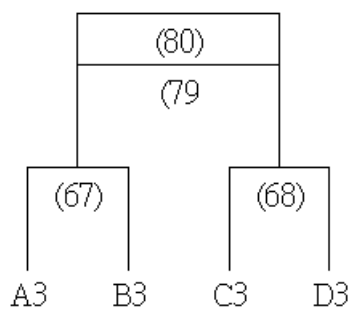

【碗賽】

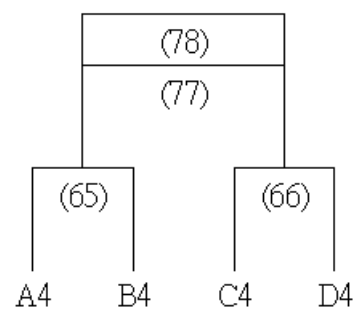

【盾賽】

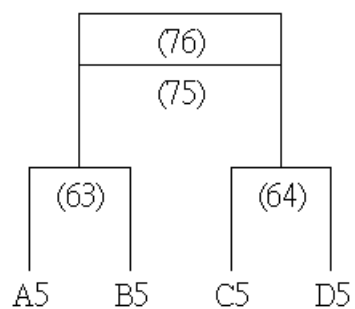

【星賽】

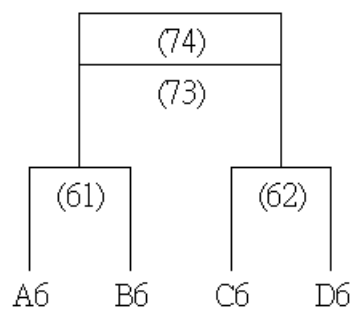

【U8歲組】賽程表

場次	日期	時間	比賽球隊	場地	成績	備註
1	8/1	0800	桃園文山國小 vs 台北 MFA	淡商丙		A 組
2		0800	Monster vs 淡水超人	淡商丁		A 組
3		0830	肯尼獅 vs 香港 Arsenal FDHK	淡商丙		A 組
4		0830	純德小學 vs 台中海線	淡商丁		B 組
5		0900	淡水獵豹 A vs 龍華國小	淡商丙		B 組
6		0900	台北 LION vs 新市國小 A	淡商丁		B 組
7		0930	LS 紅獅 vs MY WAY 駱駝	淡商丙		C 組
8		0930	SAC U8 vs 東門城	淡商丁		C 組
9		1000	台北西門 vs 新市國小 B	淡商丙		C 組
10		1000	GFES vs 台中惠文獵豹	淡商丁		D 組
11		1030	桃園建德 vs 小惡魔足球	淡商丙		D 組
12		1030	SLFC vs 淡水獵豹 B	淡商丁		D 組
13		1100	肯尼獅 vs 淡水超人	淡商丙		A 組
14		1100	台北 MFA vs Monster	淡商丁		A 組
15		1130	桃園文山國小 vs 香港 Arsenal FDHK	淡商丙		A 組
16		1130	台北 LION vs 龍華國小	淡商丁		B 組
17		1200	台中海線 vs 淡水獵豹 A	淡商丙		B 組
18		1200	純德小學 vs 新市國小 A	淡商丁		B 組
19		1230	台北西門 vs 東門城	淡商丙		C 組
20		1230	MY WAY 駱駝 vs SAC U8	淡商丁		C 組
21		1300	LS 紅獅 vs 新市國小 B	淡商丙		C 組
22		1300	SLFC vs 小惡魔足球	淡商丁		D 組
23		1330	台中惠文獵豹 vs 桃園建德	淡商丙		D 組
24		1330	GFES vs 淡水獵豹 B	淡商丁		D 組
25		1400	淡水超人 vs 桃園文山國小	淡商丙		A 組
26		1400	香港 Arsenal FDHK vs 台北 MFA	淡商丁		A 組
27		1430	Monster vs 肯尼獅	淡商丙		A 組
28		1430	龍華國小 vs 純德小學	淡商丁		B 組
29		1500	新市國小 A vs 台中海線	淡商丙		B 組
30		1500	淡水獵豹 A vs 台北 LION	淡商丁		B 組

場次	日期	時間	比賽球隊	場地	成績	備註
31	8/1	1530	東門城 vs LS 紅獅	淡商丙		C 組
32		1530	新市國小 Bvs MY WAY 駱駝	淡商丁		C 組
33		1600	SAC U8 vs 台北西門	淡商丙		C 組
34		1600	小惡魔足球 vs GFES	淡商丁		D 組
35		1630	淡水獵豹 Bvs 台中惠文獵豹	淡商丙		D 組
36		1630	桃園建德 vs SLFC	淡商丁		D 組
37	8/2	0800	肯尼獅 vs 桃園文山國小	淡商丙		A 組
38		0800	Monster vs 香港 Arsenal FDHK	淡商丁		A 組
39		0830	淡水超人 vs 台北 MFA	淡商丙		A 組
40		0830	台北 LION vs 純德小學	淡商丁		B 組
41		0900	淡水獵豹 Avs 新市國小 A	淡商丙		B 組
42		0900	龍華國小 vs 台中海線	淡商丁		B 組
43		0930	台北西門 vs LS 紅獅	淡商丙		C 組
44		0930	SAC U8 vs 新市國小 B	淡商丁		C 組
45		1000	東門城 vs MY WAY 駱駝	淡商丙		C 組
46		1000	SLFC vs GFES	淡商丁		D 組
47		1030	桃園建德 vs 淡水獵豹 B	淡商丙		D 組
48		1030	小惡魔足球 vs 台中惠文獵豹	淡商丁		D 組
8/2(五) 16:50 開幕典禮(淡水商工)						
49	8/3	1000	桃園文山國小 vs Monste	淡商丙		A 組
50		1000	台北 MFA vs 肯尼獅	淡商丁		A 組
51		1030	香港 Arsenal FDHK vs 淡水超人	淡商丙		A 組
52		1030	純德小學 vs 淡水獵豹 A	淡商丁		B 組
53		1100	台中海線 vs 台北 LION	淡商丙		B 組
54		1100	新市國小 Avs 龍華國小	淡商丁		B 組
55		1130	LS 紅獅 vs SAC U8	淡商丙		C 組
56		1130	MY WAY 駱駝 vs 台北西門	淡商丁		C 組
57		1200	新市國小 B vs 東門城	淡商丙		C 組
58		1200	GFES vs 桃園建德	淡商丁		D 組
59		1230	台中惠文獵豹 vs SLFC	淡商丙		D 組
60		1230	淡水獵豹 Bvs 小惡魔足球	淡商丁		D 組

場次	日期	時間	比賽球隊	場地	成績	備註
61	8/4	0800	A6 vs B6	淡商丙		
62		0800	C6 vs D6	淡商丁		
63		0830	A5 vs B5	淡商丙		
64		0830	C5 vs D5	淡商丁		
65		0900	A4 vs B4	淡商丙		
66		0900	C4 vs D4	淡商丁		
67		0930	A3 vs B3	淡商丙		
68		0930	C3 vs D3	淡商丁		
69		1000	A2 vs B2	淡商丙		
70		1000	C2 vs D2	淡商丁		
71		1030	A1 vs B1	淡商丙		
72		1030	C1 vs D1	淡商丁		
73		1330	61L vs 62L	淡商丙		星3、4名
74		1330	61W vs 62W	淡商丁		星1、2名
75		1400	63L vs 64L	淡商丙		盾3、4名
76		1400	63W vs 64W	淡商丁		盾1、2名
77		1430	65L vs 66L	淡商丙		碗3、4名
78		1430	65W vs 66W	淡商丁		碗1、2名
79		1500	67L vs 68L	淡商丙		碟3、4名
80		1500	67W vs 68W	淡商丁		碟1、2名
81		1530	69L vs 70L	淡商丙		盤3、4名
82		1530	69W vs 70L	淡商丁		盤1、2名
83		1600	71L vs 72L	淡商丙		盃3、4名
84		1600	71W vs 72W	淡商丁		盃1、2名

2024臺灣淡水盃足球錦標賽

【U6歲組】比賽地點：淡水商工操場

一、預賽

預賽採循環賽方式進行，勝一場得3分，敗一場得0分，和局各得1分；循環賽不加時比賽，為提供循環賽後，如兩隊積分相同時，便於判定何者為勝方起見，於和局後立即比踢罰球點球，兩隊各派球員一名比踢罰球點球，贏者為獲勝，若平手再各派球員比踢罰球點球，直到分出勝負為止。

循環賽積分排名第一者打盃賽，循環賽積分排名第二者打盤賽，循環賽積分排名第三四者打碟賽。

U-Kicker
Football Club

Taipei
Play One

小惡魔
足球俱樂部

台中海線
足球協會

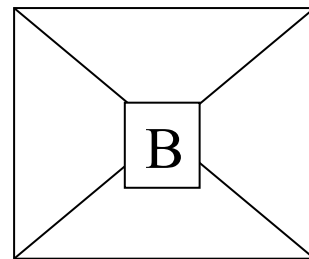
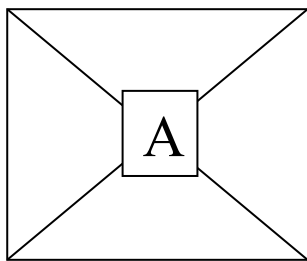

LS 小象

快樂熊

犇向正義

熱血足球

淡水獵豹

BT SPIRIT 猛羊

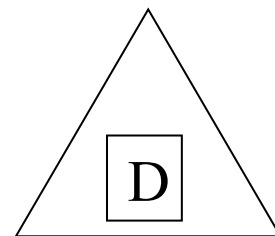
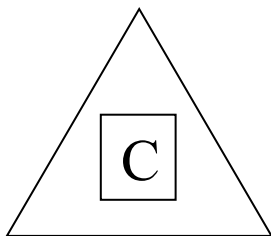

Torero 小小兵

MY WAY 駱駝

MONSTER
足球俱樂部

猛瑪 Mammut

二、決賽

如兩隊平手時，於判定何者為勝方起見，於和局後立即比踢罰球點球，兩隊各派球員五名比踢罰球點球，贏者為獲勝。

【盃賽】

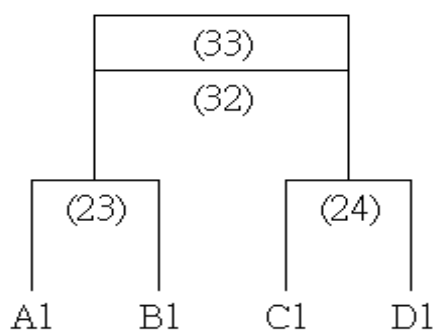

【盤賽】

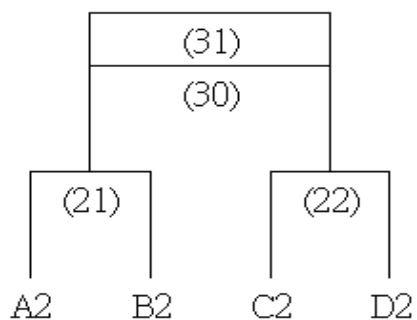

【碟賽】

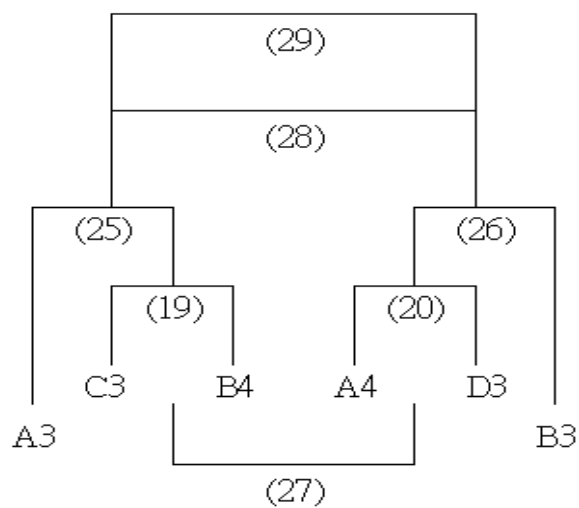

【U6歲組】賽程表

場次	日期	時間	比賽球隊	場地	成績	備註
1	8/2	1130	U-Kicker vs LS 小象	淡商丙		
2		1130	快樂熊 vs Taipei Play One	淡商丁		
3		1200	小惡魔 vs 犇向正義	淡商丙		
4		1200	熱血足球 vs 台中海線	淡商丁		
5		1230	淡水獵豹 vs Torero 小小兵	淡商丙		
6		1230	BT SPIRIT 猛羊 vs MONSTER	淡商丁		
7		1300	U-Kicker vs Taipei Play One	淡商丙		
8		1300	LS 小象 vs 快樂熊	淡商丁		
9		1430	小惡魔 vs 台中海線	淡商丙		
10		1430	犇向正義 vs 熱血足球	淡商丁		
11		1500	淡水獵豹 vs MY WAY 駱駝	淡商丙		
12		1500	BT SPIRIT 猛羊 vs 猛瑪 Mammut	淡商丁		
8/2(五) 16:50 開幕典禮(淡水商工)						
13	8/3	0830	U-Kicker vs 快樂熊	淡商丙		
14		0830	LS 小象 vs Taipei Play One	淡商丁		
15		0900	小惡魔 vs 熱血足球	淡商丙		
16		0900	犇向正義 vs 台中海線	淡商丁		
17		0930	Torero 小小兵 vs MY WAY 駱駝	淡商丙		
18		0930	MONSTER vs 猛瑪 Mammut	淡商丁		
19		1400	C3 vs B4	淡商丙		
20		1400	A4 vs D3	淡商丁		
21		1430	A2 vs B2	淡商丙		
22		1430	C2 vs D2	淡商丁		
23		1500	A1 vs B1	淡商丙		
24		1500	C1 vs D1	淡商丁		
25		1630	A3 vs 19W	淡商丙		
26		1630	B3 vs 20W	淡商丁		
27	8/4	1130	19L vs 20L	淡商丙		碟5、6名
28		1200	25L vs 26L	淡商丁		碟3、4名
29		1200	25W vs 26W	淡商丙		碟1、2名
30		1230	21L vs 22L	淡商丁		盤3、4名
31		1230	21W vs 22W	淡商丙		盤1、2名
32		1300	23L vs 24L	淡商丁		盃3、4名
33		1300	23W vs 24W	淡商丙		盃1、2名

2024臺灣淡水盃足球錦標賽

【U4歲組】比賽地點：淡水商工

一、循環賽

採循環賽方式進行，勝一場得3分，敗一場得0分，和局各得1分。

不加時比賽，為提供循環賽後，如兩隊積分相同時，便於判定何者為勝方起見，於和局後立即比踢罰球點球，兩隊各派球員一名比踢罰球點球，贏者立即獲勝，若平手再各派球員比踢罰球點球，直到分出勝負為止。

循環賽積分最高者為冠軍，積分第二者為亞軍，積分第三者為季軍，積分第四者為殿軍，積分第五者為第五名。

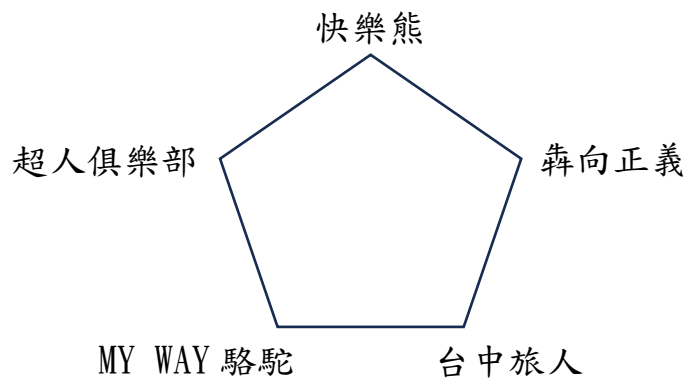

【U4歲組】賽程表

場次	日期	時間	比賽球隊	場地	成績	備註
8/2(五) 16:50 開幕典禮						
1	8/3	0800	快樂熊 vs 超人俱樂部	淡商丙		
2		0800	MY WAY 駱駝 vs 台中旅人	淡商丁		
3		1300	快樂熊 vs 犇向正義	淡商丙		
4		1300	超人俱樂部 vs 台中旅人	淡商丁		
5		1600	快樂熊 vs 台中旅人	淡商丙		
6		1600	MY WAY 駱駝 vs 犇向正義	淡商丁		
7	8/4	1100	台中旅人 vs 犇向正義	淡商丙		
8		1100	超人俱樂部 vs MY WAY 駱駝	淡商丁		
9		1630	快樂熊 vs MY WAY 駱駝	淡商丙		
10		1630	超人俱樂部 vs 犇向正義	淡商丁		